

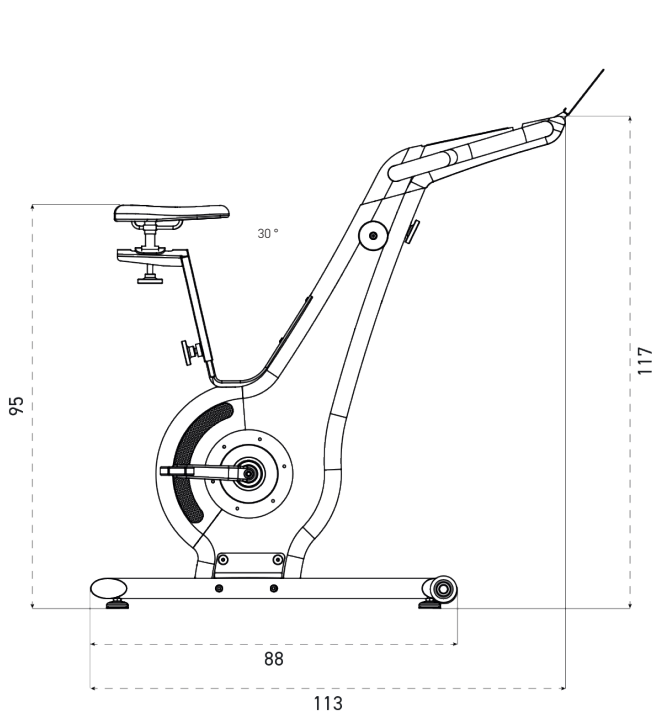

NOHRD Bike V2



DÉTAILS TECHNIQUES



SURFACE AU SOL

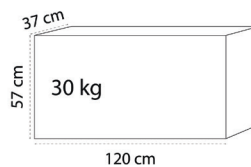
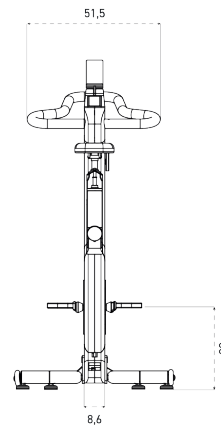
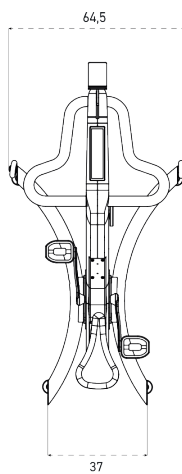

COLISAGE

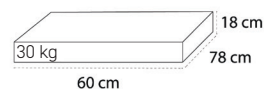

Cardio

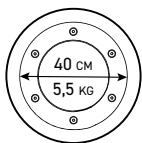

Roue d'inertie



Engrenage

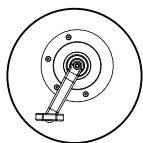

Pédalier Universel

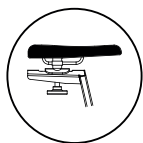

Support selle Universel

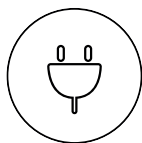

Branchement 100-220 V

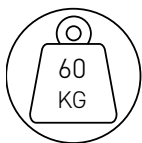

Poids

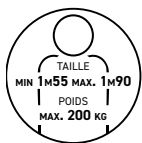

Utilisateur



Écran intégré



Bois Labélisé



Fabriqué en Allemagne



Garantie

FONCTIONNALITÉS ÉCRAN se couple avec l'App NOHRD :

- Affichage Distance,
- Affichage Temps,
- Affichage Watts,
- Affichage Calories,
- Mode Entraînement,
- Affichage Fréquence cardiaque ANT+ et Bluetooth
- Mode clair ou sombre,

STRUCTURE BOIS MASSIF DISPONIBLE EN



Hêtre Chêne Chêne Vintage Club Sport All Black Merisier Noyer

CONNECTIVITÉ - À TÉLÉCHARGER



App NOHRD | iOS & Android | Compatibles avec Strava, Zwift.

OPTIONS COMPATIBLES



Selle confort



Selle cuir by Brooks



Combi Clic



Cale-Pieds



Dossier



Porte Gourde



Gourde



Tapis de protection



Ceinture Bluetooth



NOHRD Bike
App

GRATUITE

Disponible sur
l'App Store

Disponible sur
Google play



PRÉSENTATION

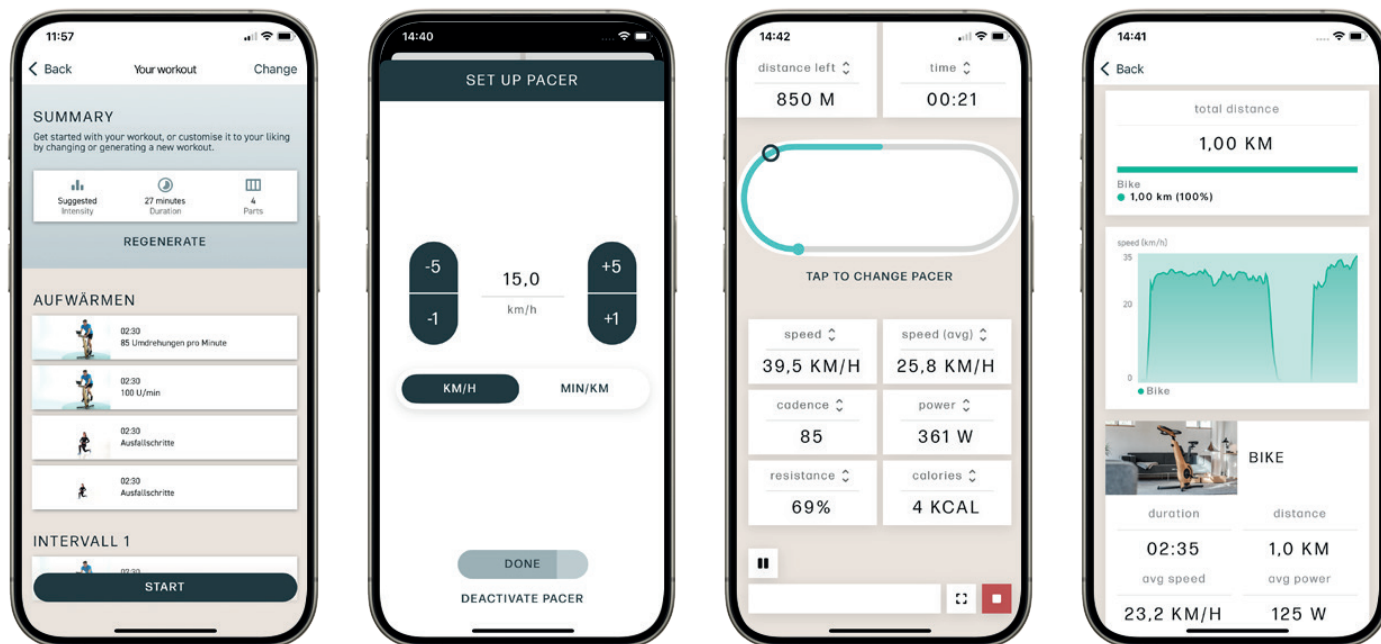

FONCTIONNALITÉS

Toutes vos données d'entraînement sur les appareils NOHRD dans une seule application. Vous pouvez ajouter vos appareils NOHRD à tout moment pour élargir les possibilités de séances. L'application vous propose une nouvelle séance du jour chaque jour, votre entraînement reste varié et stimulant.

PLUS DE 1 000 EXERCICES VIDÉOS

Créer un entraînement n'a jamais été aussi simple. NOHRD Connect génère de nouveaux entraînements pour vous chaque jour ou vous pouvez choisir un entraînement prédéfini et variable avec plusieurs appareils, y compris des exercices avec le poids du corps, selon vos préférences.

Suivez vos données en direct ou enregistrez-les pour une analyse ultérieure de votre entraînement. Avec la fonction «Jump Back In», il est même possible de créer des entraînements basés sur vos données les plus récentes. Vous pouvez également choisir votre objectif d'entraînement ou utiliser les suggestions d'entraînement pertinentes.

Nous sommes sûrs que nos entraînements vous mettront au défi !

NOHRD CONNECT COMPATIBLE AVEC LE NOHRD BIKE V2

L'application NOHRD Connect s'utilise en combinaison avec le NOHRD Bike V.2 pour afficher vos données d'entraînement en direct dans l'application, générer un stimulateur ou rivaliser avec votre propre meilleur temps.











TOUTES LES FONCTIONNALITÉS ET UPDATE VIA LE QR CODE CI-DESSOUS



OU EN CLIQUANT ICI

COMPARATIF GAMME VÉLO NOHRD Bike



Détails Techniques	NOHRD Bike	NOHRD Bike V2
Dimensions en cm (L x l x H)	117 x 113 x 60	117 x 113 x 60
Surface au sol en cm	90 x 65	90 x 65
Poids en kg	60	60
Hauteur de selle en cm	Entre 92 et 113	Entre 92 et 113
Poids Max utilisateur	200	200
Angle de selle en degré	30	30
Support de selle	Universel	Universel
Engrenage planetaire	Ratio 1:8	Ratio 1:8
Roue d'inertie	5,5 kg - Ø 40 cm	5,5 kg - Ø 40 cm
Extension de la selle	17,5	17,5
Extension hauteur guidon	27,5	27,5
Guidon Pliable	Oui	Non
Type d'utilisation	Home & Studio	Home & Studio
Écran	Pas d'écran	Ecran Tactile
Connectivité	Bluetooth to iOS/Android	Compatible avec App NOHRD
Branchement Electrique requis	Non	Oui
Options Compatibles		
	Oui	Oui
	Oui	Oui
	Oui	Oui
	Oui	Oui
	Oui	Oui
	Oui	Oui
	Oui	Oui
	Oui	Oui
	Oui	Oui
	Oui	Oui
Connectivité		
 Application NOHRD	Smartphone ou Tablette À télécharger sur iOS ou GooglePlay - Gratuite	Smartphone ou Tablette À télécharger sur iOS ou GooglePlay - Gratuite
Expédition		
Nombre de colis	2	2
Dim colis en cm et poids en kg (L x l x H)	120 x 37 x 57 - 30 60 x 78 x 18 - 30	120 x 37 x 57 - 30 60 x 78 x 18 - 30
Garantie Constructeur 2 ans - Extension de garantie + 1 an sur enregistrement www.waterrower.fr		