



WATERFLOWER

— AMERICAN MADE SINCE 1988 —

LIGHTRING  
ANNEAU LUMINEUX  
BLUETOOTH



# INSTALLATION LIGHTRING

## LISTE DES PIÈCES PRINCIPALES

- A. 1x LightRing
- B. 3x Clips de câble adhésifs

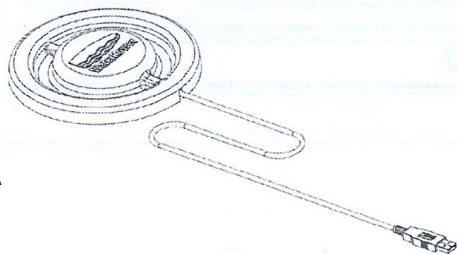

A

## ÉTAPE 1

Avant d'installer définitivement la LightRing sur le rameur, entraînez-vous à l'aligner au centre de la cuve :

- **Centrage horizontal (gauche/droite)** : Utilisez le Bottom Deck du WaterRower comme référence.
- **Centrage vertical (haut/bas)** : Utilisez le creux sous la cuve comme référence.

*Remarque : Nous suggérons d'utiliser du ruban de masquage ou un marqueur effaçable à sec pour faire une marque de référence pouvant être retirée plus tard.*

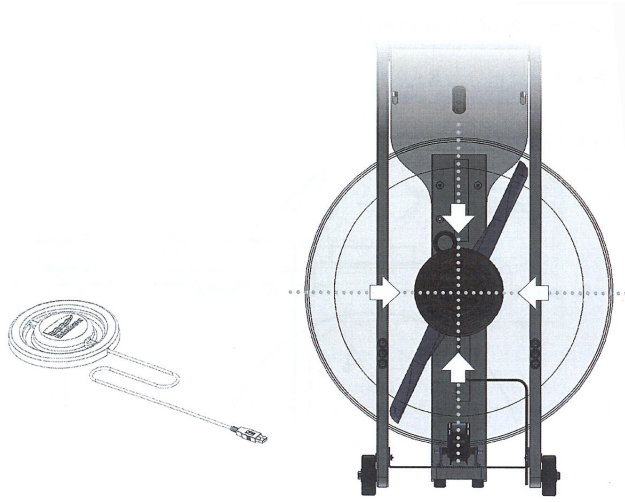

## ÉTAPE 2

**Installez le LightRing.** Retirez la feuille de protection blanche installée sur le LightRing pour exposer les bandes adhésives. Fixez le LightRing au centre sous la cuvel en appuyant fermement pour que l'adhésif adhère à la surface de la cuve.

**Assurez-vous que le LightRing est centré et que son câble est orienté vers l'avant du rameur** (le logo sera lisible s'il est correctement orienté).

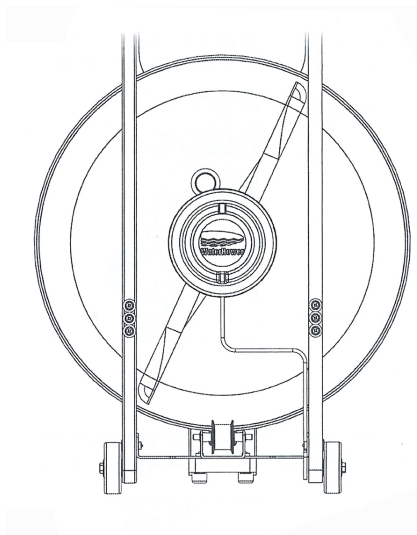

### TÉLÉCHARGEMENT DE L'APP WATERROWER CONNECT

Scannez pour télécharger l'application WATERROWER Connect. Requis pour contrôler votre LightRing.

# UTILISATION DE LA LIGHTRING

Le LightRing embellit votre séance d'entraînement en illuminant la cuve de votre rameur WaterRower avec des couleurs contrôlables via bluetooth, offrant ainsi une variété de modes.

## MISE SOUS TENSION

Pour allumer votre LightRing, fixez l'extrémité du câble d'alimentation USB à un bloc de charge USB et branchez-le dans une prise murale standard. Le LightRing brillera en **bleu** pendant un moment pour confirmer qu'il est alimenté.

## UTILISATION DU LIGHTRING AVEC LE PACK BATTERIE

Si vous utilisez le LightRing avec le pack batterie optionnel, branchez le cordon d'alimentation USB du LightRing dans l'un des ports USB du pack batterie. Le pack batterie s'allumera automatiquement et le LightRing brillera en bleu pendant un moment pour confirmer qu'il est alimenté.

*Remarque : Si vous utilisez le pack batterie, vous pouvez vérifier le niveau de charge en appuyant une fois sur le bouton ON/OFF - cela affichera le pourcentage de charge restante sur l'écran LED du pack batterie.*

## CONNEXION DU LIGHTRING À VOTRE APPAREIL

Pour commencer à utiliser votre LightRing, téléchargez et installez d'abord l'application WATERROWER Connect sur votre appareil mobile. Une fois l'application configurée et lancée :

1. Appuyez sur **l'icône en forme d'engrenage** en haut à droite pour accéder à *l'écran des paramètres*.
2. Sur *l'écran des paramètres*, appuyez sur **Contrôles du LightRing**.
3. Sur l'écran des *connexions de l'appareil*, appuyez sur votre appareil LightRing pour vous connecter.

## CHANGEMENT DU MODE DE VOTRE LIGHTRING

Pour changer le mode de votre LightRing :

1. Appuyez sur **l'icône en forme d'engrenage** en haut à droite pour accéder à *l'écran des paramètres*.
2. Sur *l'écran des paramètres*, appuyez sur **Contrôles du LightRing**.
3. Sur l'écran des connexions de l'appareil, assurez-vous que votre appareil LightRing est surligné, puis appuyez sur **Continuer**.
4. Sur l'écran de *choix de l'animation d'entraînement*, sélectionnez l'un des modes (expliqués en détail à la page suivante), puis appuyez sur **Choisir l'animation**.

# MODES

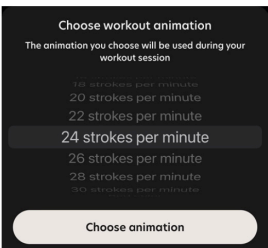
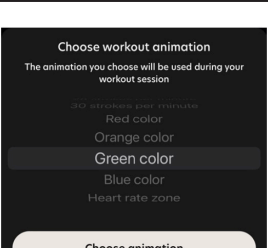
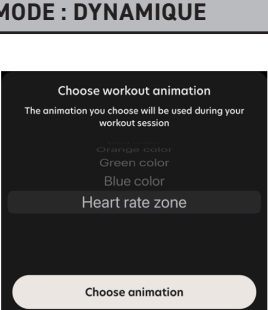
MODE : OFF	
	<p>Le LightRing n'affichera aucune lumière.</p>
MODE : MÉTRONOME	
	<p>Le LightRing affiche une animation en deux étapes à un rythme de coups de rame par minute que vous choisissez pour vous aider à rythmer votre entraînement :</p> <ul style="list-style-type: none"><li>• une "impulsion" plus courte en <i>bleu</i> pour la <i>phase de propulsion</i> de votre coup de rame</li><li>• une "impulsion" plus longue et décroissante en <i>vert</i> pour la <i>phase de récupération</i> de votre coup (retour de la position de relâchement à la position d'attaque)</li></ul>
MODE : STATIQUE	
	<p>Le LightRing affiche une lumière constante dans une couleur de votre choix (rouge, orange, vert ou bleu).</p>
MODE : DYNAMIQUE	
	<p>Le LightRing répond aux données de fréquence cardiaque en temps réel.</p> <p>Vous devez porter un moniteur de fréquence cardiaque connecté à l'application WATERROWER Connect.</p>

## NOTES

---

---

---

---

---

---

---

---

---

---

---

---

---

---

---

---

---

---

---

---

---

---

---

# NOTES

---

---

---

---

---

---

---

---

---

---

---

---

---

---

---

---

---

---

---

---

---

---

---



Si vous avez besoin d'une assistance supplémentaire,  
contactez-nous à l'adresse  
[sav@waterrower.fr](mailto:sav@waterrower.fr)  
ou rendez-vous sur  
[www.waterrowerservice.com](http://www.waterrowerservice.com)



## TÉLÉCHARGEMENT DE L'APP WATERROWER CONNECT

Scannez pour télécharger l'application  
WATERROWER Connect. Requis pour contrôler  
votre LightRing.